

KNX-Funk Jalousie-Taste quicklink

Best.-Nr.: 8524 51 xx

Bedienungsanleitung

1. Sicherheitshinweise

Einbau und Montage elektrischer Geräte dürfen nur durch eine Elektrofachkraft gemäß den einschlägigen Installationsnormen, Richtlinien, Vorschriften, Bestimmungen und Unfallverhütungsvorschriften des Landes erfolgen.

Bei Nichtbeachtung der Anleitung können Schäden am Gerät, Brand oder andere Gefahren entstehen.

Die Funk-Übertragung ist nicht geeignet für Sicherheits- oder Alarmanwendungen.

Diese Anleitung ist Bestandteil des Produktes und muss beim Endkunden verbleiben.

2. Geräteaufbau



Bild 1: Geräteaufbau

- (1) Einsatz (siehe Kapitel 6.2 Zubehör, nicht im Lieferumfang)
- (2) Steckbuchse
- (3) Rahmen (nicht im Lieferumfang)
- (4) Aufsatz
- (5) Designabdeckung Taste
- (6) Status-LED
- (7) Schraube für Demontageschutz (nicht bei den Designlinien R.1/R.3)

3. Funktion

Systeminformation

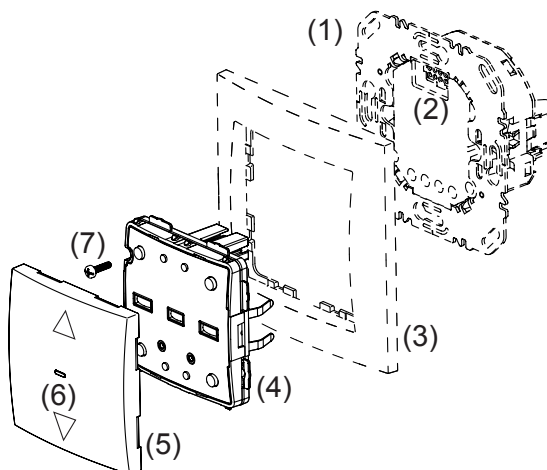
Dieses Gerät ist ein Produkt des quicklink Systems, in dem Installationskomponenten über Funksignale kommunizieren.

quicklink steht für einen Konfigurationsmodus, bei dem die funktionsgebundene Verbindung zwischen Sendern und Empfängern ohne weitere Hilfsmittel über Tasten und Anzeigen an den Geräten eingestellt wird.

Alle per quicklink konfigurierbaren Geräte können in einer Anlage gemeinsam betrieben werden.

Bestimmungsgemäßer Gebrauch

- Aufsatz für Jalousie-Einsätze oder Netz-Einsatz für Funk Aufsatz
- Manuelles und automatisches Fahren am Einsatz angeschlossener Jalousie-/Rollladen-Motoren
- Senden und Empfangen manueller, zeitgesteuerter und automatischer Fahrbefehle per quicklink
- Nicht zur Steuerung von Beleuchtung geeignet
- Ausschließlich zum Gebrauch in tropf- und spritzwasserfreien Innenbereichen geeignet
-  Die quicklink-Konfiguration der Geräte ist nur von Elektrofachkräften vorzunehmen.

Produkteigenschaften

- quicklink Funktionen zur Einbindung in die Fern- und Gruppensteuerung von Jalousien/Rollläden
- Einbindung in Szenen
- Party-Funktion zum Schutz vor unabsichtlichem Fahren der Jalousien durch automatisierte Fahrbefehle sowie Funk-/Nebenstellen-Befehle
- Memory-Funktion zur einfachen Zeitsteuerung der angeschlossenen Jalousien
- Helligkeitsabhängiges Fahren bei Verwendung eines Funk-Sonnensensors
- LED Anzeige von Einsatz-/Aufsatz-Kompatibilität

4. Bedienung

Bedienkonzept

Eine Betätigung des oberen oder unteren Tastenbereichs wird unterschiedlich ausgewertet. Durch gleichzeitigen Druck beider Tastenbereiche auf einem Jalousie-Einsatz werden Sonderfunktionen wie Memory- oder Party-Funktion gesteuert.





Bild 2: Bedienelemente



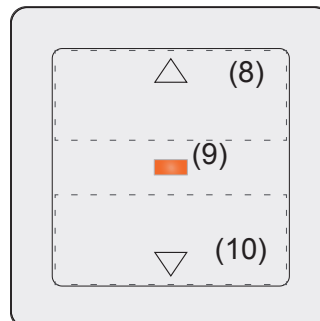

- (8) Tastenbereich ▲ für AUF
- (9) Status-LED
- (10) Tastenbereich ▼ für AB

Bedienung auf einem Jalousie-Einsatz und Netz-Einsatz für Funk Aufsatz

- Tastenbereich ▲ oder ▼ drücken.
Kurzes Drücken (kürzer als 0,4 s): Tippbetrieb und Verstellung von Lamellenpositionen.
Langes Drücken: Selbsthaltung, Jalousie fährt in die Endposition.
-  Die Fahrzeit bei Selbsthaltung beträgt max. 2 Minuten.
- Tastenbereich ▲ oder ▼ während der Jalousiefahrt kurz drücken.
Die Jalousie stoppt an der erreichten Position.

Memory-Funktion

Über die Memory-Funktion können für ein 24-Stunden-Intervall Fahrzeiten (nach Bedarf auch mit Stoppzeit für Jalousie-Positionen) auf Jalousie-Einsätzen aufgezeichnet werden. Gespeicherte Vorort- und Nebenstellen-Betätigungen > 0,4 s werden dann täglich automatisch ausgeführt. (Bedienung siehe Tabelle 1)

-  Nach einem Spannungsausfall werden die Fahr- und Stoppbefehle gelöscht, damit sie nach Spannungswiederkehr nicht zeitversetzt ausgeführt werden.
-  Die Memory-Funktion kann nicht angewendet werden, wenn die Party-Funktion aktiv ist.
-  Es können maximal 10 Aktionen für das 24-Stunden-Intervall aufgezeichnet werden.
-  Bei Betrieb auf einem Netz-Einsatz für Funk Aufsatz ist die Memory-Funktion nicht verfügbar.







Beide Tastenbereiche gedrückt halten	Status-LED-Anzeige	Funktion und LED-Anzeige
0 ... 5 s		Memory-Funktion ausführen/aufzeichnen wird beendet, die Status-LED erlischt, und die Funk Jalousie-Taste wechselt in den Normalbetrieb.
5 ... 10 s bis die Status-LED das erste mal orange blinkt	 	Memory-Funktion wird ausgeführt, die LED leuchtet. Die Status-LED blitzt für 3 s: Der Speicher ist leer und die Funk Jalousie-Taste kehrt in den Normalbetrieb zurück.
10 ... 15 s bis die Status-LED das zweite mal orange blinkt	 	Memory-Funktions Fahrzeiten werden aufgezeichnet, die Status-LED blinkt alle 2 s orange. Speicher ist voll. Es können nur 10 Fahrzeiten gespeichert werden. Die Funk Jalousie-Taste wechselt in den Normalbetrieb.
15 ... 20 s bis die Status-LED das dritte mal orange blinkt		Die Status-LED blitzt 3 x, der Memory-Funktions Speicher wird gelöscht und die Funk Jalousie-Taste wechselt in den Normalbetrieb.

Tabelle 1: Bedienung Memory-Funktion

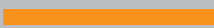
Party-Funktion

Die Party-Funktion verhindert ein unbeabsichtigtes Fahren der angesteuerten Jalousien/Rollläden, durch Memory-Funktion oder Nebenstellen-Bedienung, z.B. um das Aussperren von Personen durch eine abfahrende Rolllade zu verhindern.

-  Bei aktivierter Party-Funktion ist eine Jalousie/Rolllade ausschließlich manuell über die Tasten zu bedienen. Die Steuerung der Jalousie durch übergeordnete Bedienstellen und Sensoren sowie Nebenstellen- oder Funk-Befehle ist deaktiviert. Wurde die Jalousie/Rolllade durch einen **Zwangsbetrieb** (siehe Tabelle 4) in eine definierte Position gefahren und ist dieser Zwangsbetrieb aktiv, kann die Party-Funktion nicht ausgewählt werden.



Beide Tastenbereiche gedrückt halten	Status-LED-Anzeige	Funktion und LED-Anzeige
> 20 s bis die Status-LED rot leuchtet		Party-Funktion ist aktiviert, die Status-LED leuchtet rot
> 20 s bis die Status-LED 3 x rot blitzt		Party-Funktion deaktiviert, die Status-LED blitzt 3 x rot

Tabelle 2: Bedienung Party-Funktion

5. Informationen für die Elektrofachkraft

Übersicht der Bedienelemente unterhalb der Designabdeckung



Bild 3: Bedienelemente zur Funk-Konfiguration

(11) Druckpunkte der Tastenbereiche

(12) **fct**-Taste und **fct**-LED

(13) **cfg**-Taste und **cfg**-LED

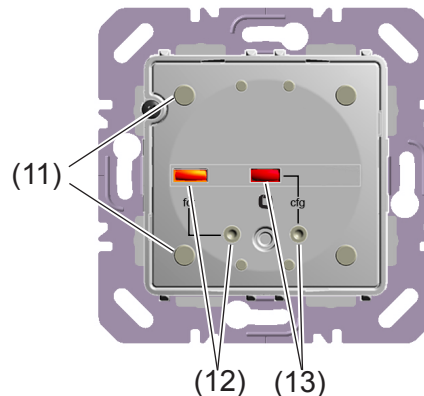
5.1 Montage

Montageort auswählen

Zwischen Sender und zugehörigem Empfänger ist ein Mindestabstand von ca. 1 m einzuhalten. Zu elektronischen Geräten, die hochfrequente Signale abstrahlen, wie beispielsweise Computer, elektronische Trafos, Mikrowellengeräte, ist ein Mindestabstand von ca. 0,5 m einzuhalten.

Montage auf oder in der Nähe von Metallflächen kann zu Beeinträchtigung der Funkübertragung führen.

Materialdurchdringung berücksichtigen. Durch die Wahl des bestmöglichen Montageortes kann die Reichweite des Systems optimiert werden:

Material	Durchdringungsgrad
Holz, Gips, Gipsplatte, Glas unbeschichtet	ca. 90 %
Backstein, Pressspanplatten	ca. 70 %
Armierter Beton, Fußbodenheizung	ca. 30 %
Metall, Metallgitter, Alukaschierung, Glas beschichtet	ca. 10 %
Regen, Schnee	ca. 1 ... 40 %

Tabelle 3: Materialdurchdringung

Gerät montieren (Bild 1)

Der Einsatz ist installiert (siehe Bedienungsanleitung des Einsatzes).

- Aufsatz (4) zusammen mit Rahmen (3) auf einen geeigneten Jalousie-Einsatz (siehe Kapitel 6.2 Zubehör) aufsetzen, so dass die Kontaktstifte in die vorgesehene Buchse (2) eingeführt werden.

Sobald die Funk Jalousie-Taste mit Spannung versorgt wird, zeigt die **cfg**-LED (Bild 3, 13), ob Funk Jalousie-Taste und Einsatz zueinander kompatibel sind:

Anzeige cfg-LED	Bedeutung
cfg-LED blinkt grün für 5 s	kompatibel
cfg-LED blinkt rot für 5 s	nicht kompatibel
cfg-LED blinkt orange für 5 s	kompatibel, jedoch nicht zueinander konfiguriert. Zur Neu-Konfiguration muss der Aufsatz auf Werkseinstellung zurückgesetzt werden.

- Demontageschutz mit Schraube (7) herstellen, wenn vorhanden.
- Nach der Konfiguration Designabdeckung (6) auf Aufsatz (2) rasten.

5.2 Funk-Konfiguration quicklink

Die Funk-Konfiguration stellt die funktionale Verbindung zwischen befehlsgebenden (Sendern) und funktionsausführenden (Empfängern) Funk-Komponenten her. So können drahtlos z.B. Zentral-, Gruppen-, Nebenstellen- und Zeitsteuerungen realisiert werden.

Konfiguriert werden können:

- die Vorort-Bedienung der am Einsatz angeschlossenen Last
 - Funkbefehle zur Steuerung anderer Empfänger
 - Funktionen, die beim Empfang von Funkbefehlen ausgeführt werden
- i** Bei Konfiguration mit dem Hager Verknüpfungsgerät TX100 oder der ETS stehen zusätzliche Funktionen zur Verfügung (siehe TX100 Bedienungsanleitung oder ETS Applikationsbeschreibung).

Funk Jalousie-Taste als Empfänger konfigurieren

Konfiguration zur Steuerung der am Einsatz angeschlossenen Last:

- über den Empfang eines Funkbefehls
- über die Vorort-Bedienung











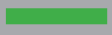







fct-LED Anzeige	Konfigurierbare Funktion	Funktion bei Senderbetätigung, Hinweise
	 AUF fahren, Stopp	Kurzer Tastendruck: Verstellung der Lamellen-Position / Stopp Langer Tastendruck: Selbsthaltung, Jalousie fährt in die obere Endlage.
	 AB fahren, Stopp	Kurzer Tastendruck: Verstellung der Lamellen-Position / Stopp Langer Tastendruck: Selbsthaltung, Jalousie fährt in die untere Endlage.
	 1 Szene 1	Empfänger wird durch Konfiguration der Funktion einer Szene zugeordnet. Kurzer Tastendruck: Aufrufen des für die Szene gespeicherten Zustandes der angeschlossenen Last
	 2 Szene 2	
	 Jalousieschalter	Funk Jalousie-Taste wird zu einen kompatiblen Sender zugeordnet. Auf-/Abfunktion werden in einem Konfigurationsvorgang zugeordnet.
	 Zwangsbetrieb AUF	Fährt die Jalousie mit übergeordneter Priorität in die entsprechende Endlage. Die Ausführung anderer Befehle ist nur nach Rücksetzung des Zwangsbetriebs möglich.
	 Zwangsbetrieb AB	
	 Memory-Funktion	Aktiviert/Deaktiviert die Ausführung der Memory-Funktion (siehe Memory-Funktion). Die Aufzeichnung kann nicht per Funkbefehl aktiviert werden.
	 Löschen.	Keine Funktion Zuordnung zum Sender wird gelöscht

Tabelle 4: Konfigurierbare Empfängerfunktionen

- i** Die Vorort-Bedienung ist eine werkseitig vorkonfigurierte Funktion und kann verändert werden.

Beispielhaft wird hier die Konfiguration mit einem Wandsender und der Funk Jalousie-Taste als Empfänger beschrieben.

Die Designabdeckung der Funk Jalousie-Taste ist nicht aufgesteckt.

Handlungsschritt	Resultat
<i>Konfiguration starten</i>	
<p>■ Die cfg-Taste am Wandsender kurz betätigen.</p>  <p>ⓘ Ohne weitere Betätigung wird die Konfiguration automatisch nach 10 Minuten beendet.</p>	<p>Die cfg-LED am Wandsender und der Funk Jalousie-Taste leuchten rot.</p>  <p>Alle in Funkreichweite befindlichen Empfänger zeigen ebenfalls den Konfigurationsmodus an.</p>
<i>Sendertaste wählen</i>	
<p>■ Am Wandsender den Druckpunkt, der die Auf-Funktion ansteuern soll, kurz betätigen.</p> 	<p>Die cfg-LED am Wandsender blinkt für 1 Sekunde.</p>  <p>Falls bereits konfiguriert zeigt die fct-LED der Funk Jalousie-Taste die aktuell konfigurierte Funktion an.</p> 
<i>Funktion am Empfänger wählen</i>	
<p>■ An der Funk Jalousie-Taste die fct-Taste wiederholt kurz betätigen bis die gewünschte Auf-Funktion angezeigt wird (Tabelle 4).</p> 	<p>Nach jeder Betätigung zeigt die fct-LED die Funktion an.</p> <p>ⓘ Ist die Sendertaste bereits mit einer Funktion in einem anderen Empfänger konfiguriert und/oder die konfigurierte Funktion Teil einer Gruppensteuerung, kann nur diese Funktion konfiguriert werden. Um eine Funktion zu ändern, muss die vorhandene Konfiguration gelöscht und die Neue konfiguriert werden.</p>
<i>Funktion am Empfänger bestätigen</i>	
<p>■ Zur Bestätigung die fct-Taste länger als 2 Sekunden gedrückt halten.</p> 	<p>Die cfg-LED blinkt während der Speicherung (ca. 5 s). Die fct-LED bestätigt die Funktionsauswahl über die entsprechende Farbanzeige.</p>  <p>ⓘ Ein schnelles Blinken der cfg-LED zeigt eine nicht mögliche Kombination oder einen Fehler an.</p>
<i>Konfiguration abschließen</i>	
<p>■ Die cfg-Taste am Wandsender erneut kurz betätigen.</p> 	<p>Die cfg-LED am Wandsender, der Funk Jalousie-Taste und allen Empfängern in Funk-Reichweite erlöschen. Die Funktion ist konfiguriert.</p> <p>ⓘ Die Ab-Funktion falls gewünscht in der gleichen Weise konfigurieren.</p>

Tabelle 5: Funktion für die Funk Jalousie-Taste konfigurieren

Funk Jalousie-Taste als Sender einrichten

Wird die Funk Jalousie-Taste als Sender betrieben, dann kann sie bei Empfängern mit folgende Funktion unterstützen:

◆ - AUF/AB (Schalter)

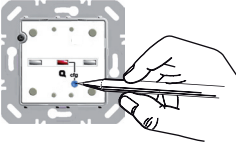
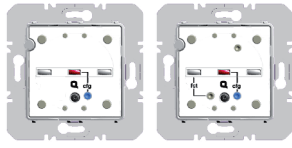
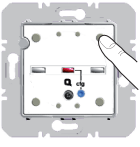
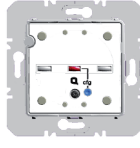
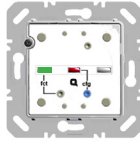
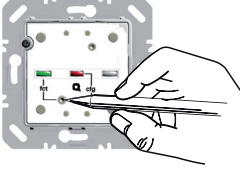
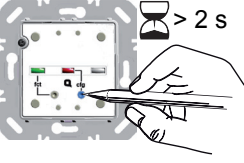
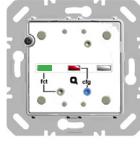
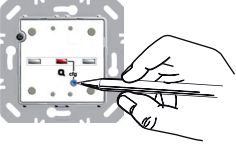
Beispielhaft wird hier die Einrichtung der Funk Jalousie-Taste mit Empfängern beschrieben, bei denen die unterstützenden Anzeigen über **cfg**-LED und **fct**-LED erfolgen. Anderweitige Konfigurations-Anzeigen wie beispielsweise bei Empfängern mit Display, sind der Anleitung des Empfängers zuzunehmen.

Handlungsschritt	Resultat
<i>Konfiguration starten</i>	
<p>■ Die cfg-Taste an der Funk Jalousie-Taste kurz betätigen.</p>  <p>! Ohne Betätigung wird die Konfiguration automatisch nach 10 Minuten beendet.</p>	<p>Die cfg-LED an der Funk Jalousie-Taste und den Empfängern in Funk-Reichweite leuchten rot. An der fct-LED der Funk Jalousie-Taste wird zusätzlich die aktuelle Vorort-Bedienung (in Werkseinstellung Auf/Ab Schalter, fct-LED rot/grün) angezeigt.</p> 
<i>Funktion am Empfänger wählen</i>	
<p>■ Am Empfänger die fct-Taste kurz betätigen, um die Funktion AUF/AB (Schalter) auszuwählen (siehe Bedienungsanleitung des Empfängers).</p>   	<p>Nach jeder Betätigung zeigt die fct-LED eine Funktion an.</p> <p>! Die Konfiguration der Jalousiebedienung wird für beide Tastenbereiche AUF/AB gleichzeitig durchgeführt.</p>
<i>Funktion am Empfänger bestätigen</i>	
<p>■ Zur Speicherung der Zuordnung von Befehl und Funktion die fct-Taste am Empfänger länger als 2 Sekunden gedrückt halten.</p>	<p>Die cfg-LED blinkt. Nach erfolgreicher Speicherung signalisiert die fct-LED die gespeicherte Funktion.</p> <p>! Ein schnelles Blinken der cfg-LED zeigt eine nicht mögliche Kombination oder einen Fehler an.</p>
<i>Konfiguration abschließen</i>	
<p>■ Die cfg-Taste an der Funk Jalousie-Taste kurz betätigen.</p> 	<p>Die cfg-LED an der Funk Jalousie-Taste und allen Empfängern in Funk-Reichweite erlöschen. Der Funkbefehl für die Funk Jalousie-Taste ist eingerichtet.</p>

Tabelle 6: Funk Jalousie-Taste als Sender einrichten

Konfiguration löschen

Zum Löschen konfigurierter Empfänger oder der Vorort-Bedienung ist die Konfiguration erneut durchzuführen.

- *Konfiguration starten* (siehe Funk Taste als Empfänger konfigurieren).
- Wenn erforderlich *Sendertaste wählen*.
- *Funktion am Empfänger wählen*: Am Empfänger die Funktion **Löschen** auswählen und *Funktion am Empfänger bestätigen*.
- *Konfiguration abschließen*: **cfg**-Taste am Sender kurz betätigen.

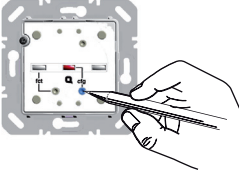
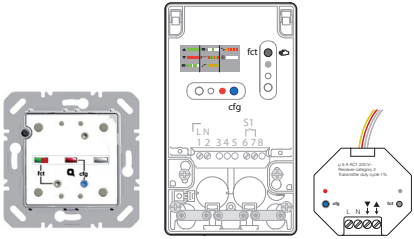
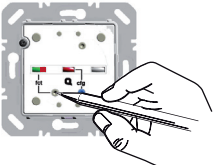
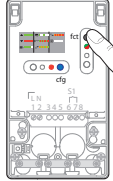
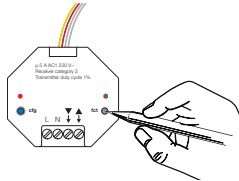
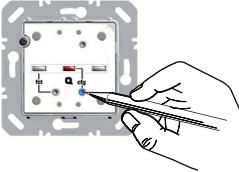
Gruppenfunktion konfigurieren

Bei einer Gruppenfunktion steuert ein Sender mehrere Empfänger. In allen Empfängern muss dafür die gleiche Funktion konfiguriert sein.

- *Konfiguration starten* (siehe Funk Taste als Empfänger konfigurieren).
- Wenn erforderlich *Sendertaste wählen*.
- *Funktion am Empfänger wählen*: An jedem einzubindenden Empfänger die Gruppenfunktion wie beschrieben jeweils wählen und *Funktion am Empfänger bestätigen*.
- *Konfiguration abschließen*: **cfg**-Taste am Sender kurz betätigen.

Szene einrichten

Individuelle Einstellungen der Beleuchtung und Positionen von Jalousien lassen sich in Szenen zusammenfassen. Per quicklink können zwei unterschiedliche Szenen erstellt werden und per Tastendruck am Sender aufgerufen werden. Zum Erstellen einer Szene wird ein Tastenbereich eines Senders (Funkbefehl) in den zugehörigen Empfängern mit der Funktion Szene konfiguriert (siehe Tabelle 5: Funktion für die Funk Jalousie-Taste konfigurieren).

- *Konfiguration starten*.
- *Sendertaste wählen*: Taste für den Szenenbefehl wählen.
- *Funktion am Empfänger wählen*: An jedem einzubindenden Empfänger die Funktion Szene wie beschrieben jeweils wählen und *Funktion am Empfänger bestätigen*.
- *Konfiguration abschließen*: **cfg**-Taste am Sender kurz betätigen.

Szenen ändern/speichern

Schalt-, Dimm- und Jalousiezustände der Empfänger in einer Szene können verändert und gespeichert werden.

- An den in der Szene eingebundenen Empfängern den Lastzustand lokal oder per Fernbedienung einstellen, z.B. Licht 1 = 60 % Helligkeit, Licht 2 = 40 % Helligkeit, Jalousie unten.
- Sendertaste mit dem eingerichteten Szenenbefehl länger 5 Sekunden gedrückt halten. Eine kurze Zustandsumschaltung der Empfänger signalisiert die erfolgreiche Speicherung der Szene.

Jalousie-Position für Szenen einstellen

Wenn die Funk Jalousie-Taste als Empfänger einer Szene zugeordnet ist, kann die Position der Jalousie für diese Szene eingestellt werden.

- Jalousie in die obere Endlage fahren und zwei Minuten warten.
- Jalousie nach unten in die gewünschte Position fahren.
- Gewünschte Lamellenposition mit kurzen Tastendrücken einstellen (max. 30 AUF-Schritte).
- Sendertaste mit dem eingerichteten Szenenbefehl länger 5 Sekunden gedrückt halten. Die Jalousie fährt eine Sekunde auf, danach eine Sekunde ab. Die Szenenposition ist gespeichert.

Szenenänderung sperren/entsperren

Um ungewollte Änderungen einer Szene zu vermeiden, lässt sich das Ändern der Szene sperren.

- *Konfiguration starten*.
- *Sendertaste wählen*: Taste für den Szenenbefehl wählen.
- *Funktion am Empfänger wählen*: Wenn die Funktion **Szene 1** bzw. **Szene 2** durch grünes Blinken der **fct**-LED angezeigt wird, **fct**-Taste am Empfänger länger als 5 Sekunden gedrückt halten, bis die **cfg**-LED kurz blinkt.

Anschließend zeigt die **fct**-LED durch Blinken den aktuell eingestellten Zustand:



1 x Blinken: Szene ändern und speichern möglich.

2 x Blinken: Ändern der Szene gesperrt.

- **ftt**-Taste betätigen um die gewünschte Einstellung zu wählen.
Die Einstellung wechselt bei jedem Tastendruck.
- **ftt**-Taste länger als 2 Sekunden gedrückt halten, um die gewählte Einstellung zu übernehmen.
- *Konfiguration abschließen*: **cfg**-Taste am Sender kurz betätigen.

Auf Werkseinstellungen zurücksetzen

Werkseitig ist die Taste fest zur Bedienung eines Jalousieeinsatz vorkonfiguriert (siehe Bedienung).

- **cfg**-Taste länger als 10 Sekunden gedrückt halten.
Die **cfg**-LED blinkt rot. Ist auf Werkseinstellung zurückgesetzt, erlischt die LED wieder.
-  Dieser Vorgang löscht die komplette Konfiguration des Gerätes.
-  Eine neue Konfiguration kann erst 15 Sekunden nach dem Zurücksetzen oder Einschalten des Gerätes begonnen werden.

6. Anhang

6.1 Technische Daten

Funkfrequenz	868 MHz
Funkprotokoll	KNX-Funk
Anschluss	Aufstecken auf geeignete Einsätze (siehe Zubehör)
Versorgung	über Einsatz
quicklink-Verknüpfungen	max. 20 Sender/Empfänger
Empfänger Kategorie	2
Sender duty cycle	< 1 %
Umschaltzeit	600 ms
Jalousie-Laufzeit	2 min
Tippbetrieb/Lamellen-Verstellzeit	150 ms
Relative Feuchte	0 ... 65 % (keine Betauung)
Umgebungstemperatur	-5 ... +45 °C
Lager-/ Transporttemperatur	-25 ... +70 °C

Die Konformitätserklärung befindet sich auf unserer Internet-Seite.

6.2 Zubehör

Jalousieeinsatz Komfort	8522 11 00
Netz-Einsatz für Funk Aufsatz	8502 01 00
KNX-Funk Helligkeitssensor	8580 11 00

6.3 G