

FEATURES

- 4 Konstantspannungskanäle, konfigurierbar als:
 - 4 unabhängige LED Kanäle.
 - 1 RGBW Kanal.
 - RGB + W Kanal.
- 6 Eingänge, konfigurierbar als:
 - Binäreingänge.
 - Bewegungsmelder mit Helligkeitssenor.
- Master-Light-Steuerung.
- Externe 12-30VDC Spannungsversorgung benötigt.
- Kompletter Datenerhalt bei KNX-Spannungsausfall.
- Manuelle Steuerung via Gehäusetasten und Status-LEDs.
- Integrierter Busankoppler.
- Abmessungen 67 x 90 x 79mm (4.5 TE).
- Hutschienenmontage (EN 50022).
- Erfüllt CE Standard.

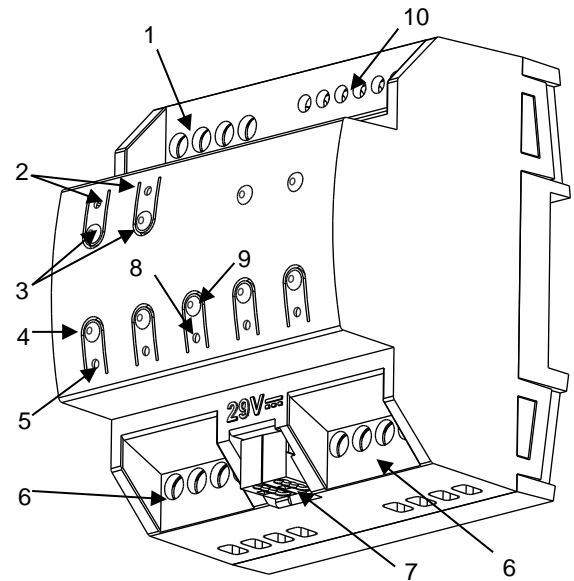

Figure 1. Lumento DX4

1. Anschluss ext. SPV	2. Status LED Farbwechsel*	3. Tasten f. Farbwechsel*	4. Kanal-Tasten	5. Status-LEDs
6. Ausgangskanäle	7. KNX Anschluß	8. Programmier-/Test LED	9. Programmier-/Test Taste	10. Eingänge

Programmier-/Testtaste: Kurzer Tastendruck = Programmiermodus. Wenn bei gedrückter Taste Busspannung aufgelegt wird, geht das Gerät in den Safe-Modus. Wird die Taste länger als 3 Sekunden gehalten, so geht das Gerät in den Testmodus.

Programming/Test LED: Programmiermodus (rot). Safe-Modus (rot blinkend). Handbedienung (grün). Ein kurzes rotes blinken in Bootphase. Fehler (blaues blinken (siehe Abb. 2)).

ALLGEMEINE SPEZIFIKATIONEN				
KONZEPT		BESCHREIBUNG		
Geräteart		Elektrisches Steuergerät		
KNX Spannungsversorgung	Betriebsspannung	29VDC SELV		
	Spannungsbereich	21...31VDC		
	Maximale Leistungsaufnahme	Spannungsbereich	mA	mW
		29VDC (typical)	6.5	188.5
	24VDC ⁽¹⁾	10	240	
Anschlußtyp		Standard Busklemme TP1 für 0.80 mm ² Querschnitt ø		
Externe Spannungsversorgung		12 bis 30 VDC (SPV. entspr. Vorgabe verwendetes LED-Leuchtmittel)		
Umgebungstemperatur		0°C bis +45°C		
Lager-/Transporttemperatur		-20°C bis +70°C		
Relative Luftfeuchtigkeit		5 bis 95% RH (ohne Kondensation)		
Relative Luftfeuchtigkeit bei Lagerung		5 bis 95% RH (ohne Kondensation)		
Zusätzliche Eigenschaften		Klasse B		
Kategorie Überspannungsfestigkeit		III		
Betriebsart		Dauerbetrieb		
Betätigungsart		Typ 1		
Elektrische Belastungsdauer		Lang		
Schutzart		IP20		
Installation		Elektrisches Steuergerät, geeignet zur Hutschienen-Montage zwecks Einbau in Schaltschränken, auf Automaten-schiene (EN 50022)		
Mindestabstände		---		
Verhalten bei Busspannungsausfall		Datenerhalt wie parametrier		
Verhalten bei Busspannungswiederkehr		Datenwiederherstellung wie parametrier		
Operationsanzeige		Programmier-LED: Programmiermodus (rot), Test-Modus (grün) und Fehler (blaues blinken). Farbwechsel-LEDs zeigen die aktuelle Farbe*. Status LEDs des jeweiligen Kanals (leuchten = aktiver Kanal; blinken = Fehler). Siehe Abb. 2.		
Gewicht		184g		
PCB CTI Index		175V		
Gehäusematerial		PC FR V0 Halogenfrei		

⁽¹⁾ Maximale Aufnahme im Worst-Case-Szenario (KNX Fan-In model)

SPEZIFIKATION UND ANSCHLUSS DER AUSGÄNGE	
KONZEPT	BESCHREIBUNG
Max. Strom pro Kanal	6A @ 25°C Umgebungstemperatur
Anzahl der Kanäle	4
Anschlußtyp	Schraubterminal
Querschnitt	0.5mm ² bis 4.0mm ² (26-10 AWG)
Lastart	LED Stripes (monochrom, RGB oder RGBW) mit gemeinsamer Anode (+)
Schutz vor Kurzschluß	Ja
Schutz vor Überlast	Ja
Schutz vor Überhitzung	Ja

SPEZIFIKATION UND ANSCHLUSS DER EXTERNEN SPANNUNGSVERSORGUNG	
KONZEPT	BESCHREIBUNG
Spannungsbereich	12 bis 30 VDC (SPV. entspr. Vorgabe verwendetes LED-Leuchtmittel)
Strombereich	Abhängig von der zu steuernden Last bis zum Maximum von 24A
Anschlusstyp	Schraubterminal
Leitungsquerschnitt	0.5mm ² bis 4mm ² (26-10 AWG)

SPEZIFIKATIONEN UND ANSCHLUSS DER EINGÄNGE	
KONZEPT	BESCHREIBUNG
Eingänge pro COM	6
Eingangsspannung	+3.3VDC am COM
Eingangsstrom	1.0mA @ 3.3VDC (pro Eingang)
Max. Impedanz	Ca. 3.3kΩ
Schaltertyp	Potentialfreie Kontakte
Anschlusstyp	Schraubterminal
Max. Leitungslänge	30m
Leitungsquerschnitt	0.5mm ² bis 2.5mm ² (26-12 AWG)
Ansprechzeit	10ms

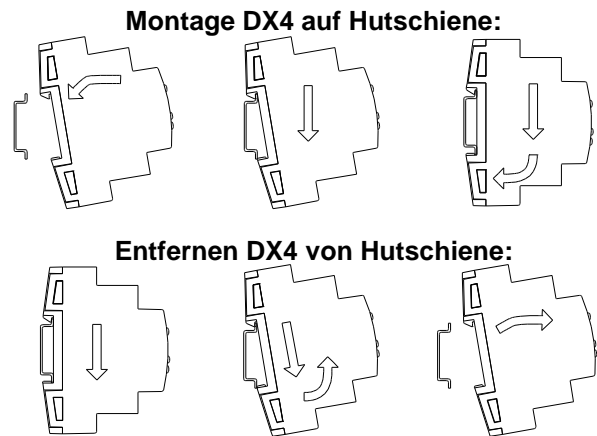

ANSCHLUSSSCHEMA

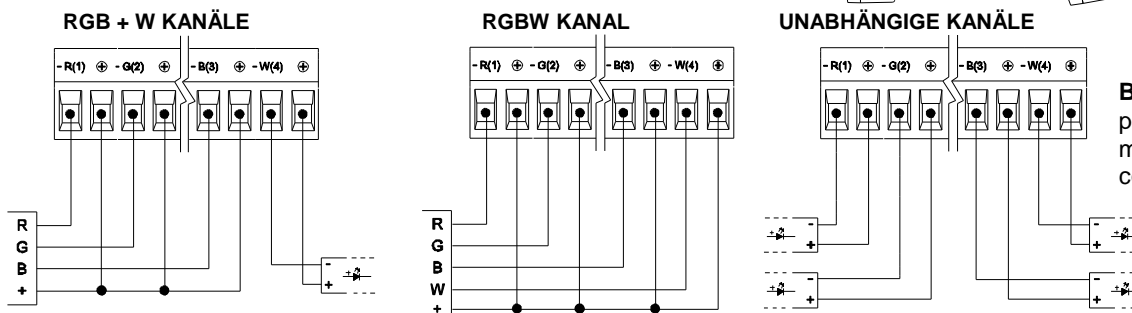

Jede Kombination der folgenden Zubehörartikel ist möglich:

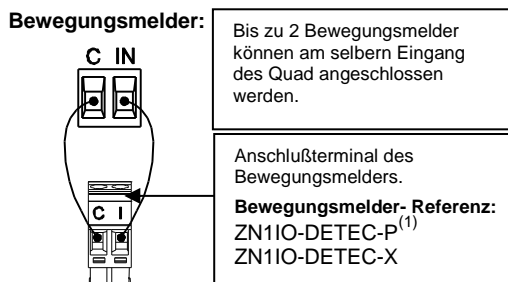

(1) Der Mikro-Schalter 2 des Bewegungsmelders ZN1IO-DETEC-P muss sich in **Position B** befinden um ordnungsgemäß zu funktionieren.

Schalter/Sensor/ Taster

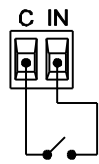

Fehler ext. SPV Überlast Kurzschluß Überhitzung

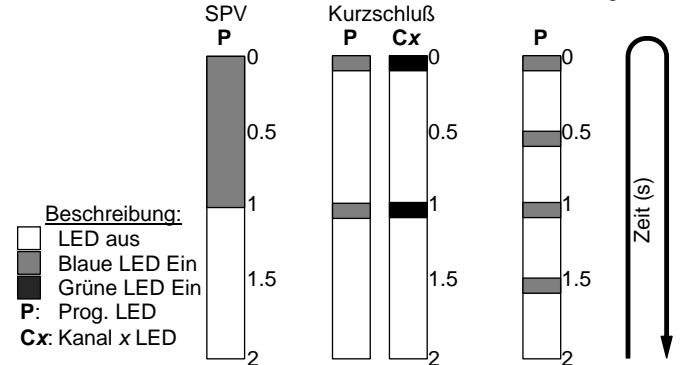

Abb 2. Fehlercodes-LED

SICHERHEITSHINWEISE

- Installation darf nur von Fachkräften unter Berücksichtigung der Normen und Unfallverhütungsvorschriften erfolgen. Niemals an Netzspannung oder andere externe Spannungen an der Busklemme anschließen. Der Anschluß an externe Spannungen kann zu Beschädigungen um gesamten KNX System führen.
- Das Gerät muss so installiert sein, dass es nicht von Laien manipuliert werden kann.
- Vor Lastwechsel von Netzspannung trennen.
- Dieses Gerät darf nur in trockenen Bereichen eingesetzt werden. Lüftungsschlitze nicht abdecken.
- Es muss sichergestellt werden, dass der Mindestabstand zwischen Netzspannungsleitern und Buskomponenten eingehalten wird.
- Das WEEE Logo weist auf elektronische Bauteile hin welche getrennt entsorgt werden müssen: <http://zennio.com/weee-regulation>.